

6ES7 972-0BB50-0XA0

PROFIBUS-Busanschlußstecker mit PG-Buchse bis 12 Mbaud

PROFIBUS bus connector with PG programmer socket, max. 12 Mbaud

Connecteur de bus PROFIBUS à prise PG jusqu'à 12 Mbaud

Conector de bus PROFIBUS conector hembra PG hasta 12 Mbaud

Spina di collegamento al bus Profibus con presa PG fino a 12 Mbaud

Product Information

EWA 3NEB 812 4225-10 01

I

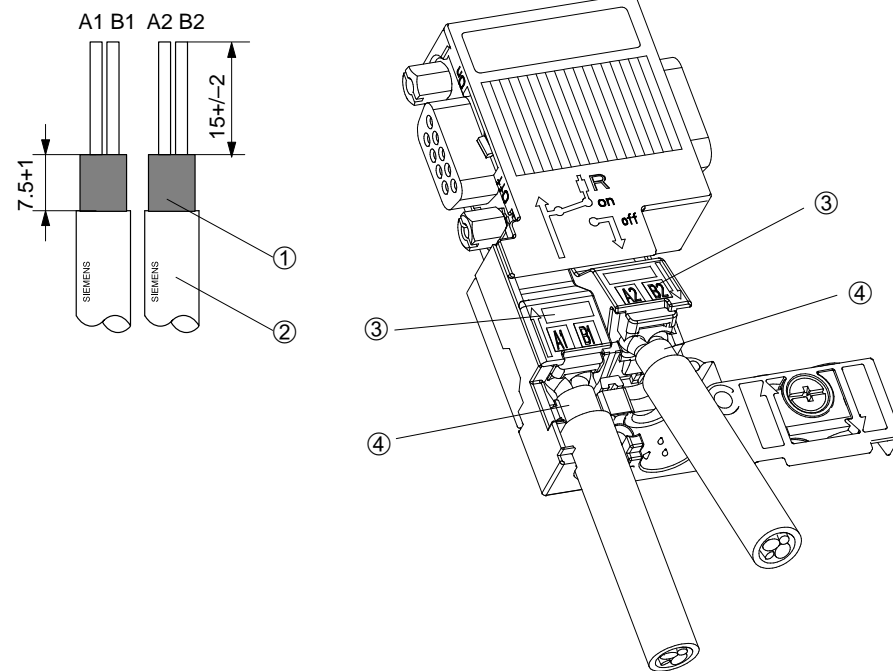

Deutsch

- Bild I:
- ① Kabelschirm
 - ② Buskabel, z.B. 6XV1 830-0EH10
 - ③ Kontaktierdeckel für Schneidklemme
 - Kabel abisolieren, z.Bsp. mit Standardwerkzeug
 - Grüne und rote Ader in geöffneten Kontaktierdeckel einführen
 - Kontaktierdeckel schließen (Adern werden in Schneidklemme gedrückt)
 - ④ Kabelschirm muß blank auf Metallführung liegen
 - Zugentlastungsschelle festschrauben

English

- Fig. I:
- ① Cable shield
 - ② Bus cable, e.g. 6XV1 830-0EH10
 - ③ Contact cover for insulation-piercing connecting device
 - Strip the insulation from the cable, e.g. with a standard tool
 - Insert the green and red cores into the open contact cover
 - Close the contact cover (cores are pressed into the insulation-piercing connecting device)
 - ④ Cable shield must lie bear on the metal guide
 - Tighten the strain relief clamp

Français

- Fig. I:
- ① Blindage
 - ② Câble de bus, p. ex. 6XV1 830-0EH10
 - ③ Couvercle de contact pour borne coupante
 - Dénuder le câble, par exemple avec un outil standard
 - Insérer les conducteurs vert et rouge dans le couvercle de contact ouvert
 - Fermer le couvercle de contact (les conducteurs sont serrés dans la borne coupante)
 - ④ Le blindage doit être en contact direct avec le guide métallique
 - Visser la pince de décharge de traction

Español

- Fig. I:
- ① Pantalla
 - ② Cable de bus, p.ej. 6XV1 830-0EH10
 - ③ Tapa de contacto para borne cortante
 - Pelar el cable, p.ej. mediante una herramienta estándar
 - Introducir el conductor verde y el rojo en la tapa de contacto abierta
 - Cerrar la tapa de contacto (los conductores son oprimidos en la tapa de contacto)
 - ④ La pantalla del cable debe hacer contacto con la guía metálica
 - Atornillar la brida antitracción

Italiano

- Fig. I:
- ① Schermatura del cavo
 - ② Cavo di bus, ad esempio 6XV1 830-0EH10
 - ③ Coperchio di contatto per morsetto a taglio
 - Isolare il cavo, ad esempio con un attrezzo standard
 - Inserire i fili verde e rosso nel coperchio di contatto aperto
 - Chiudere il coperchio di contatto (i fili vengono pressati nei morsetti a taglio)
 - ④ La schermatura del cavo deve giacere nuda sulla guida in metallo
 - Avvitare a fondo il fermacavo

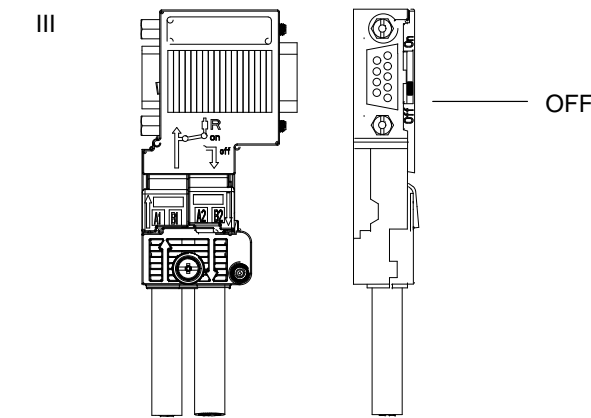
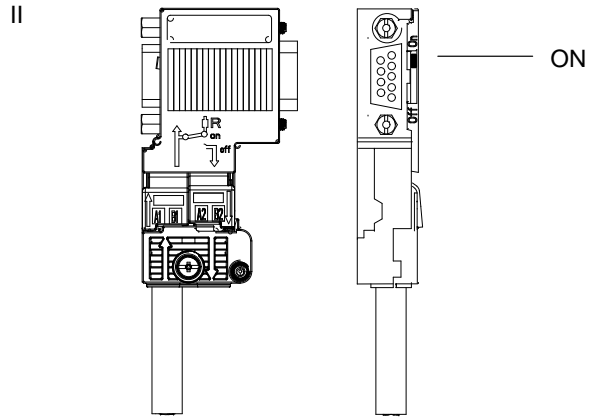

Deutsch

Bild II: Busanschluß für den ersten und letzten Teilnehmer am PROFIBUS. Kabel muß immer links angeschlossen werden (siehe Kennzeichnung A1, B1)
Schalterstellung für den ersten und letzten Teilnehmer am PROFIBUS: "ON" (Abschlußwiderstand zugeschaltet)

Bild III: Busanschluß für alle weiteren Teilnehmer am PROFIBUS. Kabelzuführung muß immer links angeschlossen werden (A1, B1). Kabelweiterführung muß immer rechts angeschlossen werden (A2, B2).
Schalterstellung für alle weiteren Teilnehmer am PROFIBUS: "OFF" (Abschlußwiderstand abgeschaltet)

Tip: Wenn Schalterstellung "ON", dann wird an dieser Stelle der PROFIBUS zu den weiteren Teilnehmern getrennt (z.B. für Servicezwecke).

English

Fig. II: Bus connection for the first and last node on the PROFIBUS. The cable must always be connected on the left (see marking A1, B1)
Switch setting for the first and last node on the PROFIBUS: "ON" (terminating resistor connected)

Fig. III: Bus connection for all other nodes on the PROFIBUS. The feed cable should always be connected on the left (A1, B1). The continuation cable should always be connected on the right (A2, B2).
Switch setting for all other nodes on the PROFIBUS: "OFF" (terminating resistor disconnected)

Tip: When the switch is in the "ON" position, the PROFIBUS to the other nodes is disconnected at this point (e.g. for services purposes).

Français

Figure II: connecteur de bus pour le premier et le dernier participant du PROFIBUS. Le câble doit toujours être branché à gauche (voir marquage des connecteurs A1, B1).
Position de l'interrupteur pour le premier et le dernier participant du PROFIBUS : "ON" (résistance de terminaison activée).

Figure III: connecteur de bus pour tous les autres participants du PROFIBUS. L'arrivée du câble doit toujours être raccordée à gauche (A1, B1). La suite du câble doit toujours être branchée à droite (A2, B2).
Position de l'interrupteur pour tous les autres participants du PROFIBUS : "OFF" (résistance de terminaison désactivée).

Conseil : si l'interrupteur est sur "ON", le PROFIBUS sera séparé des autres participants à cet endroit (par exemple pour la maintenance).

Español

Fig. II: Conexión de bus para la primera y la última estación de PROFIBUS. El cable debe conectarse siempre a la izquierda (ver identificación de conector A1, B1).
Posición del interruptor para la primera y la última estación de PROFIBUS: "ON" (resistencia de terminación conectada)

Fig. III: Conexión de bus para las demás estaciones de PROFIBUS. La entrada del cable debe conectarse siempre a la izquierda (A1, B1). La prolongación del cable debe conectarse siempre a la derecha (A2, B2).
Posición del interruptor para las demás estaciones de PROFIBUS: "OFF" (resistencia de terminación desconectada)

Sugerencia: Con el interruptor en "ON", se separa aquí PROFIBUS de las demás estaciones (p.ej. para la asistencia técnica).

Italiano

Figura II: Connessione al bus per il primo e l'ultimo partecipante al PROFIBUS. Il cavo deve essere collegato sempre a sinistra (vedi contrassegno dello spinotto A1, B1)
Posizione dell'interruttore per il primo e per l'ultimo partecipante al PROFIBUS: "ON" / (resistenza terminale attivata)

Figura III: Connessione al bus per tutti i partecipanti restanti al PROFIBUS. Il cavo deve essere sempre collegato a sinistra (A1, B1). Il cavo deve essere sempre collegato a destra (A2, B2).
Posizione dell'interruttore per i partecipanti restanti del PROFIBUS: "OFF" (resistenza terminale disattivata)

Tip: Se la posizione dell'interruttore è "ON", in questo punto il PROFIBUS verrà allora separato dai partecipanti restanti (ad esempio per scopi di manutenzione).